



## RIVTEX<sup>®</sup> |

### Einpressschrauben

- + bei geringen Blechstärken (RIVTEX<sup>®</sup>)
- + bei hohen Blechstärken (STRUX<sup>®</sup>)

➔ [www.arnold-fastening.com](http://www.arnold-fastening.com)

## STRUX<sup>®</sup>

- + für Stahl und Aluminium
- + geringe Prüf- und Kontrollkosten
- + Verarbeitung von mehreren Einpressschrauben in einem Hub möglich



# RIVTEX® RXS Einpressschraube – Die Filigrane

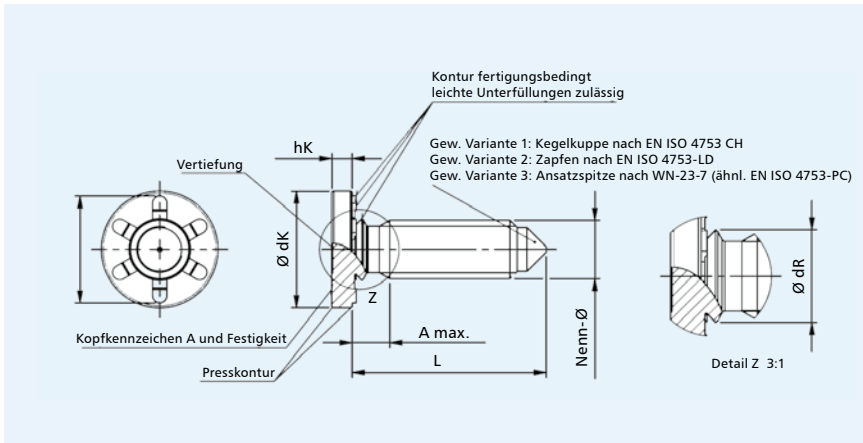

## Technische Daten

Blechdicke	0,75 – 2,00 mm
Festigkeitsklasse	8,8 und 10,9

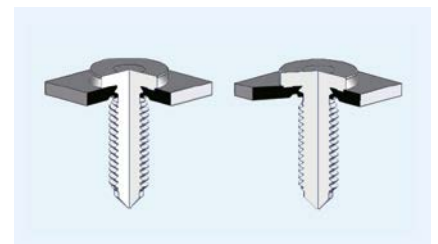

## Abmessungen RIVTEX® RXS Einpressschrauben

### Standard Schraubenlängen

L	Nenn-Ø
12	M5 – M6
16	M5 – M10
20	M5 – M10
25	M5 – M10
30	M6 – M10
40	M8 – M10

## Technische Daten

Nenn-Ø	Ø dK <sub>-0,43</sub>	hK ± 0,2	Ø dS ± 0,2	Ø dR ± 0,2	A max.	Blechstärke	Vorloch-Ø Blech
M5	9,00	1,80	8,30	5,35	3,10	0,75 – 2,50	5,35 <sub>-0,1</sub>
M6	12,00	2,10	11,00	6,35	3,50	0,75 – 2,50	6,35 <sub>-0,1</sub>
M8	16,00	2,80	15,00	8,50	4,50	0,75 – 2,50	8,50 <sub>-0,1</sub>
M10	20,00	3,50	19,00	10,50	5,30	1,00 – 2,50	10,50 <sub>-0,1</sub>

## Die Vorteile der RIVTEX® RXS Einpressschraube

- ⊕ besonders geeignet für den Einsatz bei geringen Blechstärken
- ⊕ Verarbeitung von mehreren Einpressschrauben in einem Hub möglich
- ⊕ einsetzbar in Stahl und Aluminium
- ⊕ Blechdicke: 0,75 -2,0 mm
- ⊕ Festigkeitsklasse: 8.8 und 10.9

## Vorteile gegenüber Schweißverfahren:

- ⊕ geringe Prüf- und Kontrollkosten
- ⊕ Vermeidung von Emissionen und Reduzierung von Energiekosten
- ⊕ keine thermische Schwächung der Verbindungsstelle

Hinweis: Die angegebenen Werte sind Beispiele. Die tatsächlichen Werte sind in der jeweiligen Applikation gesondert zu ermitteln.

### Funktionsablauf

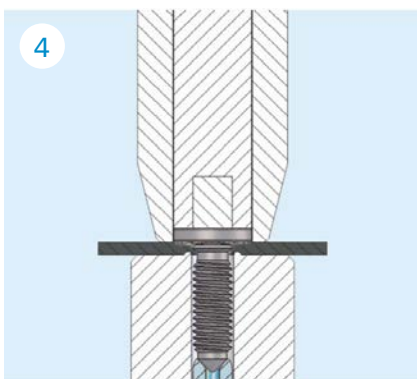
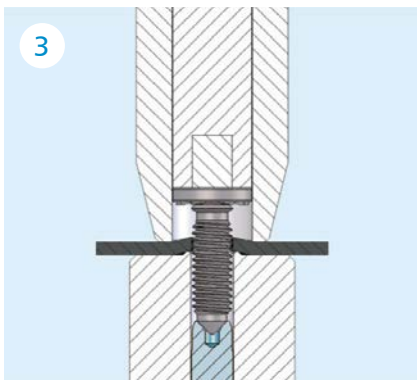
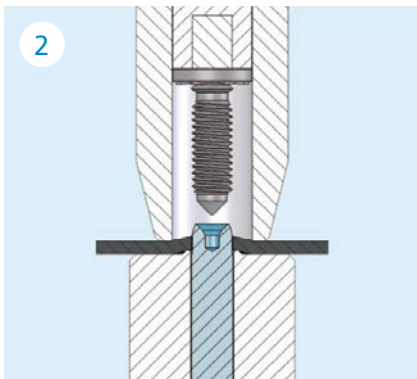
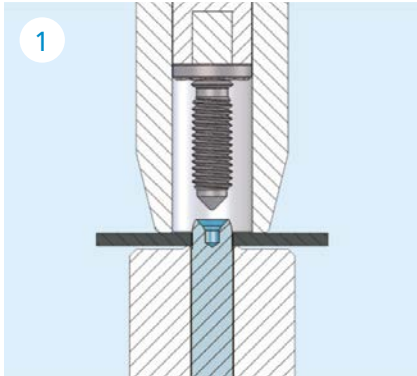

### Auspress- und Drehmomentwerte (Werkstoff Rm 350N/mm<sup>2</sup>)

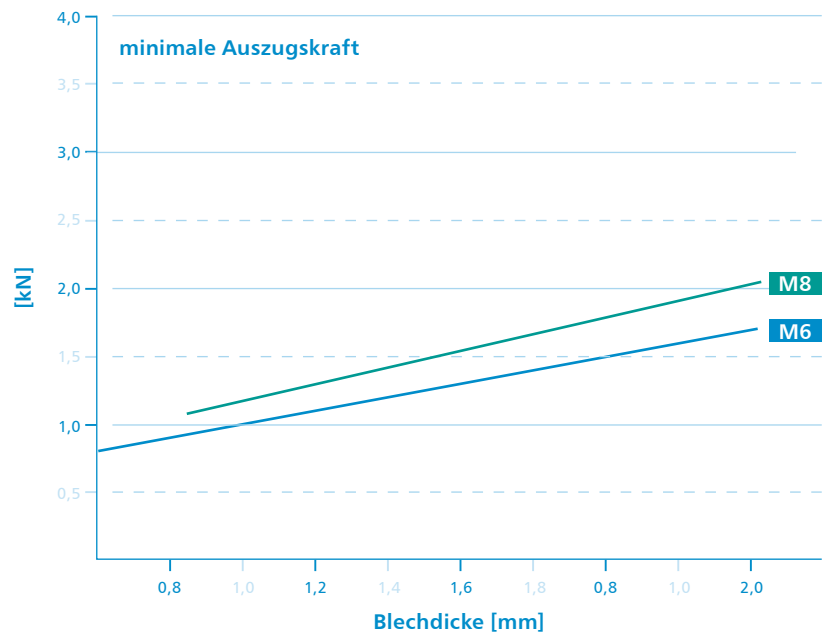
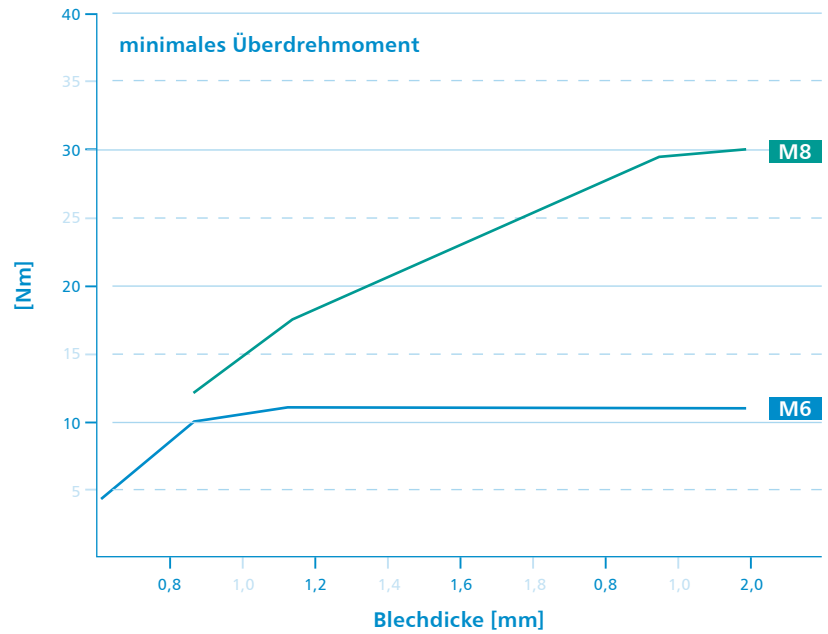

# STRUX® SX Einpressschraube – Die Kraftvolle

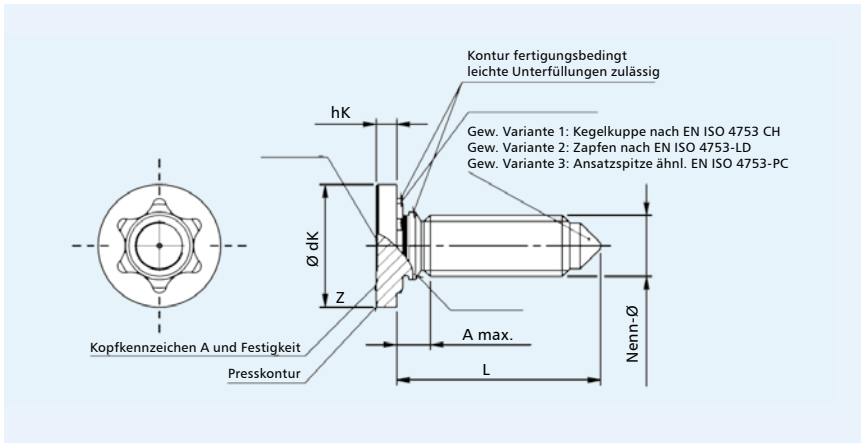

## Technische Daten

Blechdicke	2,00 – 5,00 mm
Festigkeitsklasse	8,8 und 10,9

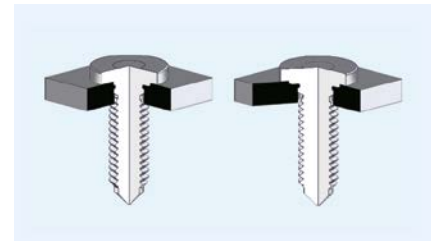

Darstellung Gewindeende: Variante 3

## Abmessungen STRUX® SX Einpressschrauben

### Standard Schraubenlängen

L	Nenn-Ø
12	M5 – M6
16	M5 – M10
20	M5 – M10
25	M5 – M10
30	M6 – M10
40	M6 – M10

## Technische Daten

Nenn-Ø	Ø dK <sub>-0,43</sub>	hK ± 0,2	A max.	Blechstärke	Vorloch-Ø Blech
M5	10,00	2,00	3,00	2,00 – 5,00	5,4 <sub>+0,12</sub>
M6	12,00	2,00	3,30	2,00 – 5,00	6,4 <sub>+0,15</sub>
M8	16,00	3,00	4,00	2,00 – 5,00	8,4 <sub>+0,15</sub>
M10	20,00	3,50	4,50	2,00 – 5,00	10,4 <sub>+0,18</sub>

## Die Vorteile der STRUX® SX Einpressschraube

- ⊕ besonders geeignet für starke Belastungen in hohen Blechstärken
- ⊕ Verarbeitung von mehreren Einpressschrauben in einem Hub möglich
- ⊕ einsetzbar in Stahl und Aluminium
- ⊕ Blechdicke: 2,0 -5,0 mm
- ⊕ Festigkeitsklasse: 8.8 und 10.9

## Vorteile gegenüber Schweißverfahren:

- ⊕ geringe Prüf- und Kontrollkosten
- ⊕ Vermeidung von Emissionen und Reduzierung von Energiekosten
- ⊕ keine thermische Schwächung der Verbindungsstelle

Hinweis: Die angegebenen Werte sind Beispiele. Die tatsächlichen Werte sind in der jeweiligen Applikation gesondert zu ermitteln.

### Funktionsablauf

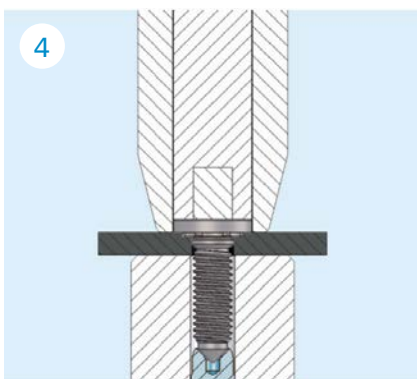
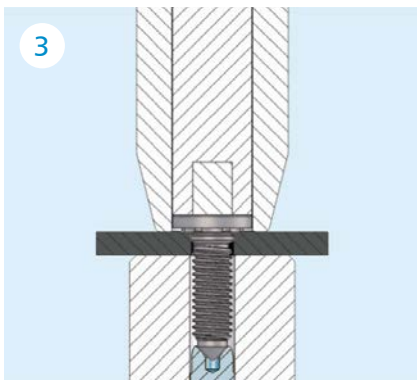
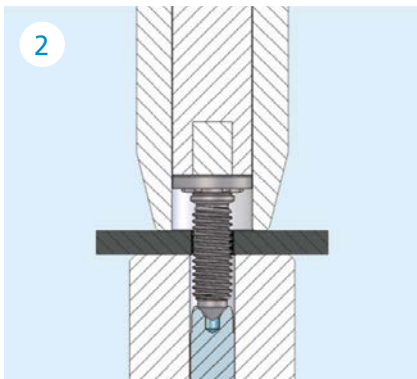
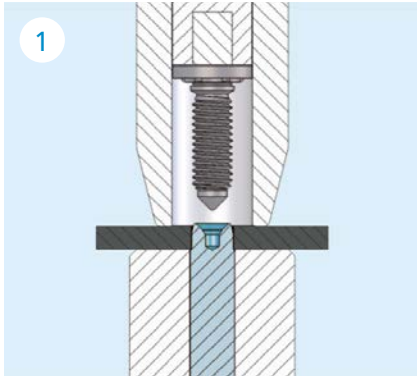

### Auspress- und Drehmomentwerte (Werkstoff Rm 350N/mm<sup>2</sup>)

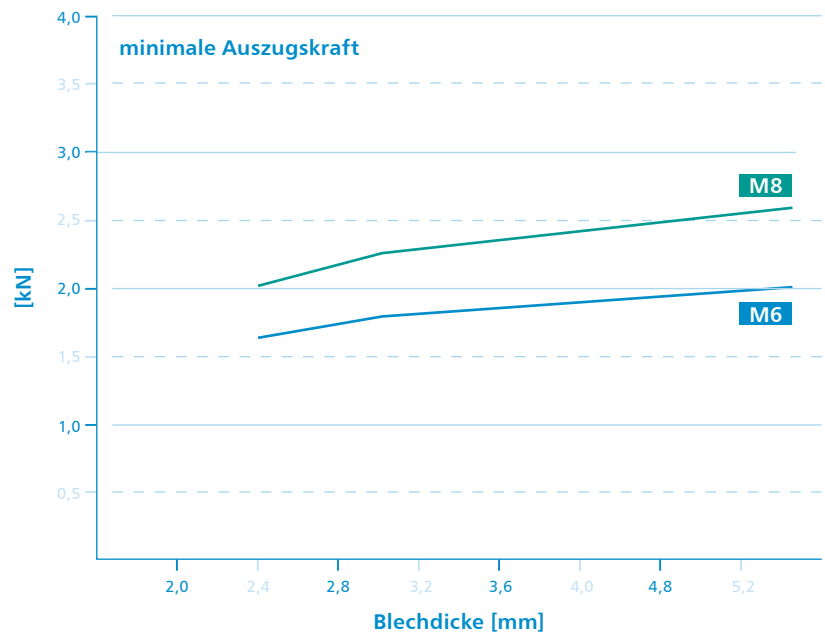
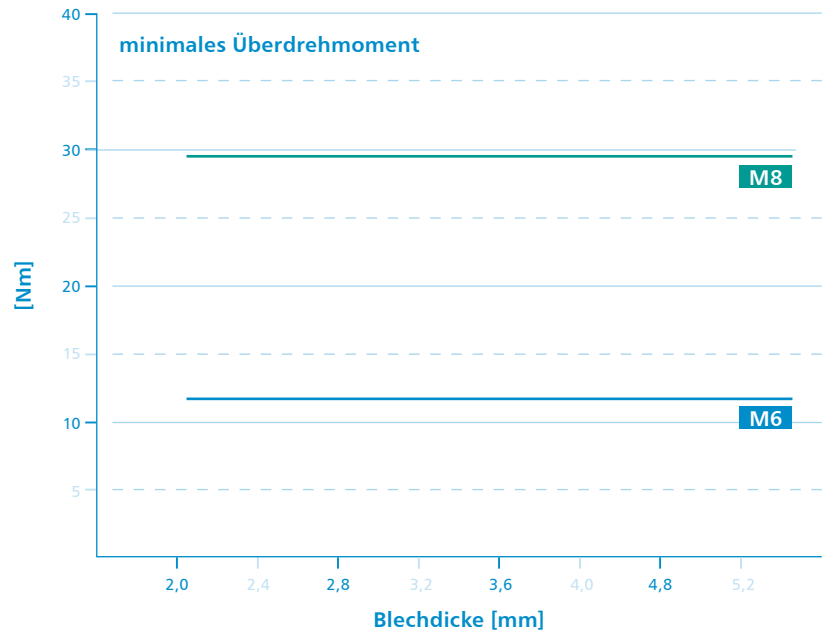

# Notizen

---

---

---

---

---

---

---

---

---

---

---

---

---

---

---

---

---

---

---

---

---

---

---

---

# Notizen

---

---

---

---

---

---

---

---

---

---

---

---

---

---

---

---

---

---

---

---

---

---

---

# Die ARNOLD GROUP

Immer dort, wo der Kunde uns braucht.

## Die ARNOLD GROUP

ARNOLD – dieser Name steht international für effiziente und nachhaltige Verbindungssysteme auf höchstem Niveau. Auf der Basis des langjährigen Know-hows in der Produktion von intelligenten Verbindungselementen und hoch-komplexen Fließpressteilen hat sich die ARNOLD GROUP bereits seit mehreren Jahren zu einem umfassenden Anbieter und Entwicklungspartner von komplexen Verbindungssystemen entwickelt. Mit der Positionierung „BlueFastening Systems“ wird diese Entwicklung unter einem einheitlichen Dach kontinuierlich weitergeführt. Engineering, Services, Verbindungs- und Funktionselemente sowie Zuführ- und Verarbeitungssysteme aus einer Hand – effizient, nachhaltig und international.



**ARNOLD FASTENING SYSTEMS**  
Rochester Hills  
USA



**ARNOLD UMFORMTECHNIK**  
Ernsbach  
Deutschland



**ARNOLD UMFORMTECHNIK**  
Dörzbach  
Deutschland



**ARNOLD FASTENERS SHENYANG**  
Shenyang  
China

**ARNOLD FASTENING SYSTEMS Inc.**

1873 Rochester Industrial Ct.,  
Rochester Hills, MI 48309-3336  
USA  
T +1 248 997-2000  
F +1 248 475-9470

**ARNOLD UMFORMTECHNIK GmbH & Co. KG**

Carl-Arnold-Straße 25  
74670 Forchtenberg-Ernsbach  
Deutschland  
T +49 7947 821-0  
F +49 7947 821-111

**ARNOLD UMFORMTECHNIK GmbH & Co. KG**

Max-Planck-Straße 19  
74677 Dörzbach  
Deutschland  
T +49 7947 821-0  
F +49 7947 821-111

**ARNOLD FASTENERS (SHENYANG) Co., Ltd.**

No. 119-2 Jianshe Road  
110122 Shenyang  
China  
T +86 24887 90633  
F +86 24887 90999